

生産中止のお知らせ

2015年5月をもちましてSSP-42/N42が生産終了になりました。今後SSP-42/N42を交換される際はSSP-52MT/N52MTをご使用下さいますようお願い致します。

生産中止機種と後継機種の比較

SSP-42に比べ後継製品のSSP-52は横幅が狭くなり、SSP-42の切欠きにはそのまま取付ける事は出来ません。

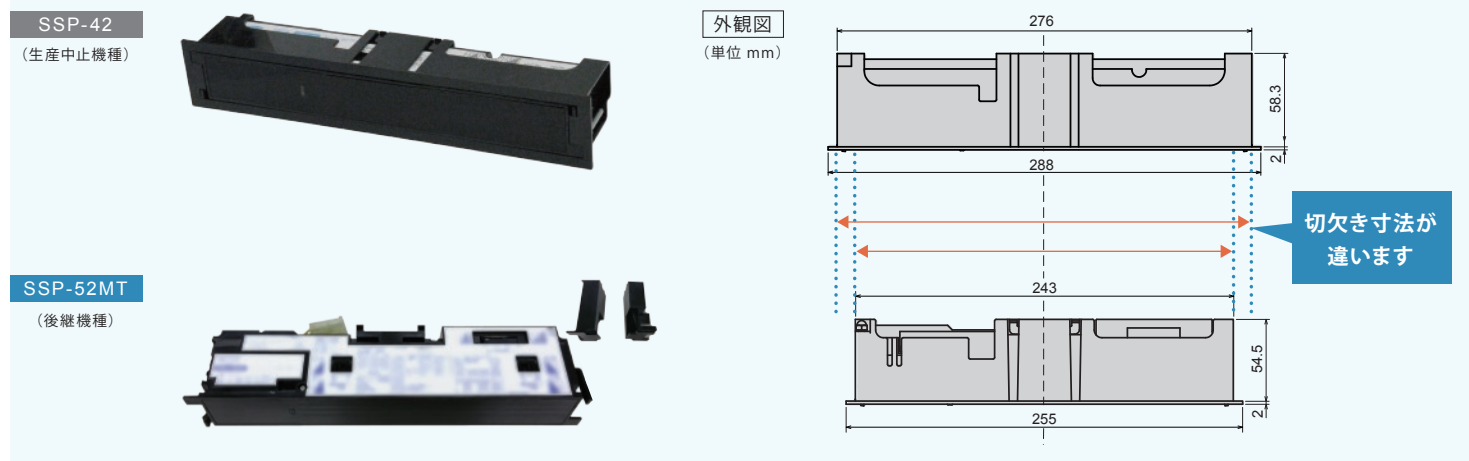

交換の際の注意事項

SSP-42を取り外す前に必ずご確認ください。

SSP-42交換の際の製品構成

交換対応はSSP-42の外筒と後継製品のSSP-52MT (取付ブラケット付) の組み合わせで行なっております。

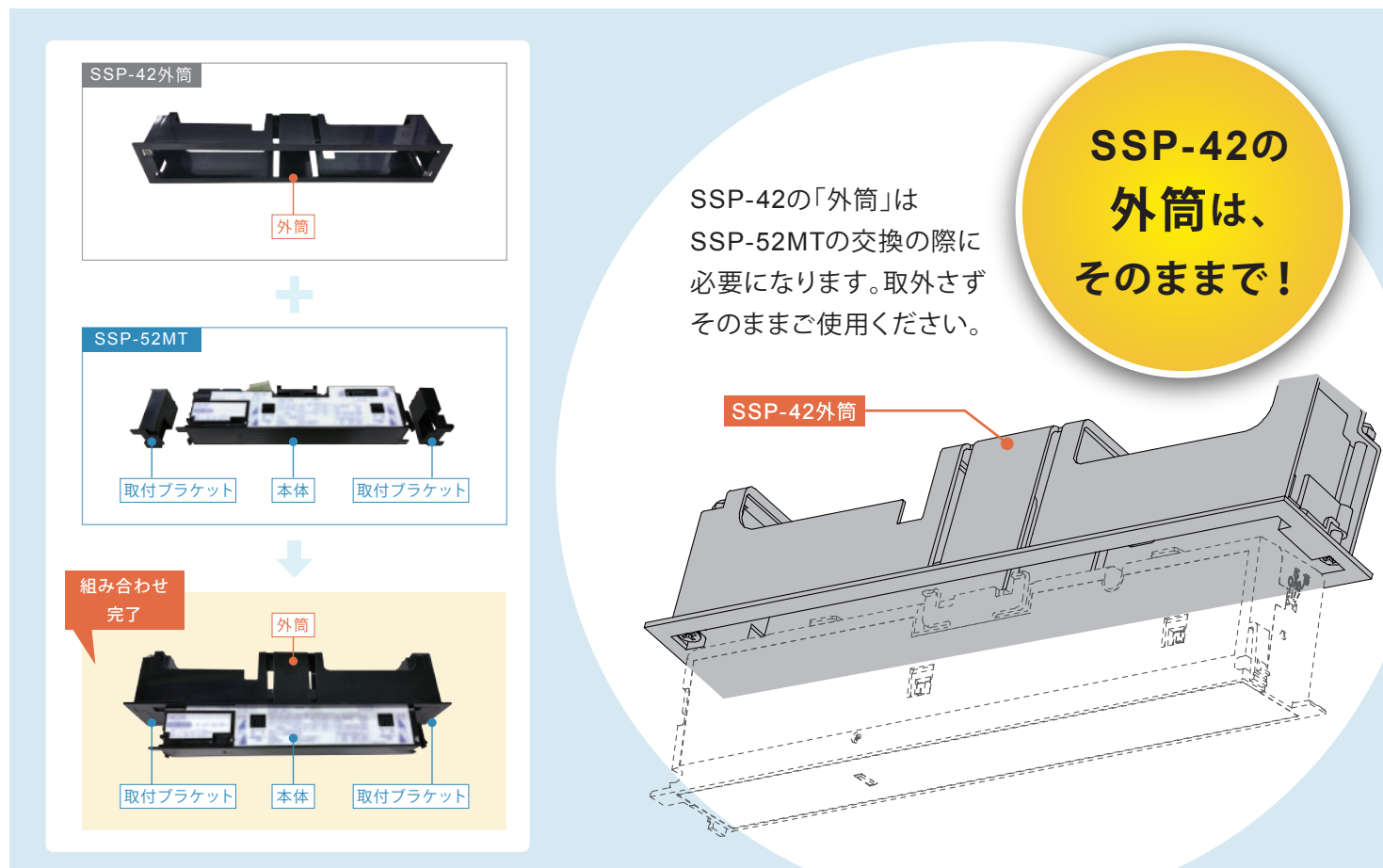

SSP-42交換方法

後継機種SSP-52MTの設置の手順をご説明します。

STEP1 SSP-42外筒から本体を取外してください

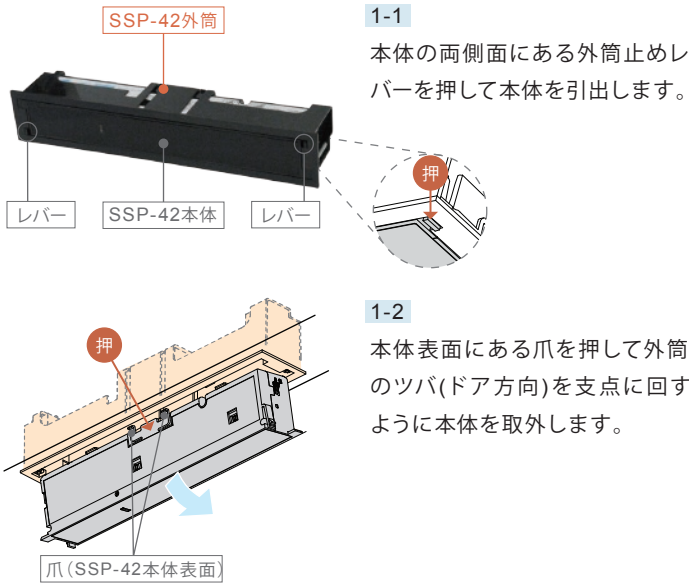

STEP2 SSP-42外筒に取付ブラケットを取付けてください

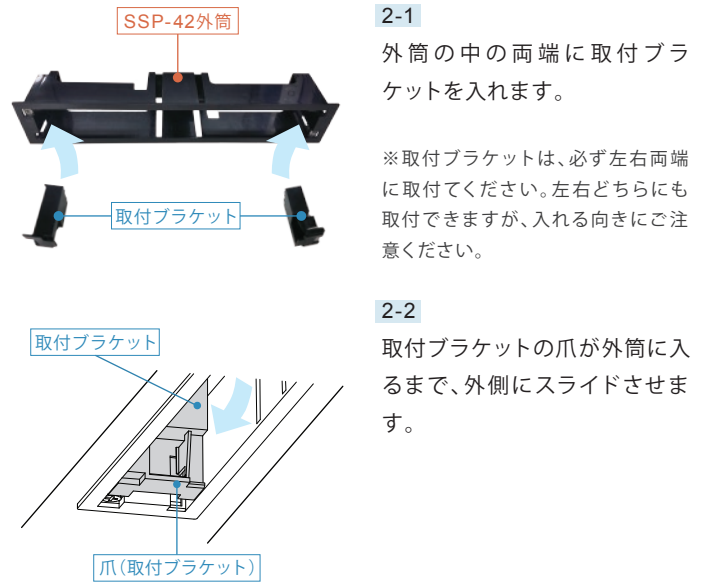

STEP3 SSP-52MT本体の設定を行なってください

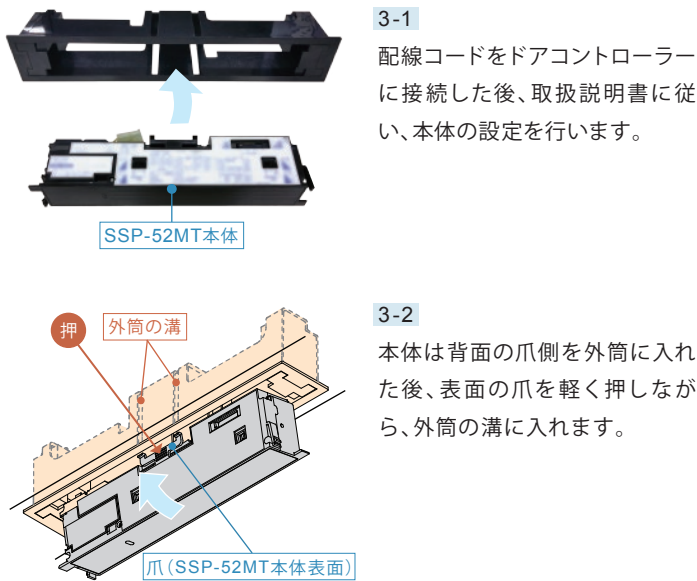

STEP4 SSP-52MT本体を外筒に取付けてください

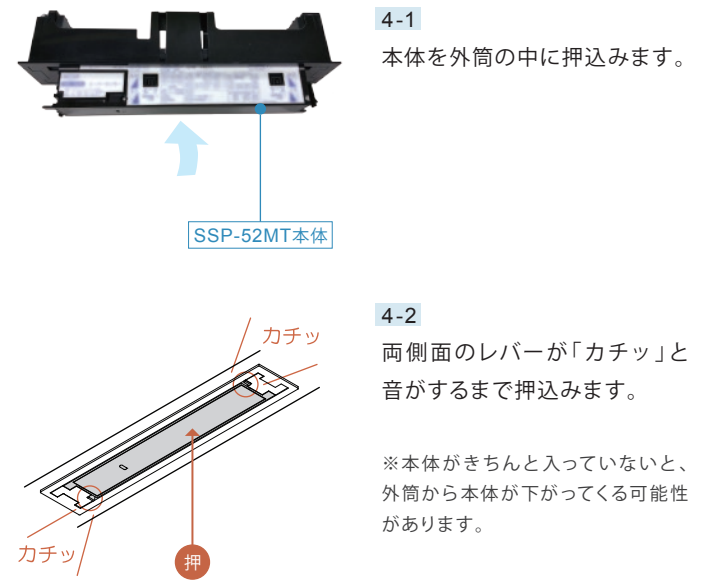

補足 取付ブラケットの取外し方法

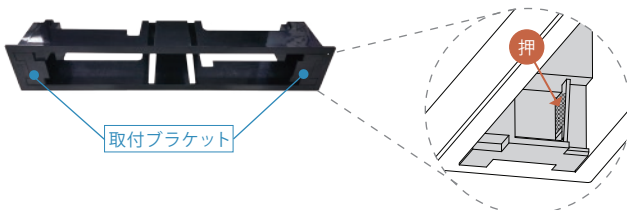

まず外筒からセンサー本体を取外します。次に左図の矢印の指す面を押すと爪が外れ、取付ブラケットを取外することができます。

※本体の取外し方はSTEP1を参照してください。



●お問い合わせは:

HOTRON 株式会社 ホトロン

〒169-0073 東京都新宿区百人町1-11-26
TEL 03-5330-9221 / FAX 03-5330-9222
ホームページ www.hotron.co.jp

※仕様など、予告なく変更する場合がございますのでご了承下さい。
※このカタログの記載内容は2015年7月現在のものです。



ホトロングループは「ISO9001」・「ISO14001」を取得しております。

